

# Faworyt



**ROZDRABNIACZ SPALINOWY**

**JR196L-WR**

**Numer katalogowy: 18 054 382**

Wyprodukowano w ChRL., Instrukcja obsługi: wydanie 1, maj 2024 rok



Przed rozpoczęciem eksploatacji urządzenia przeczytaj uważnie i ze zrozumieniem instrukcję obsługi.

## INSTRUKCJA ORYGINALNA PL

---



Przeczytaj uważnie niniejszą instrukcję przed rozpoczęciem eksploatacji rębarko-rozdrabiarki. Zawarte są tu ważne informacje dotyczące zasad właściwego montażu, sposobu pracy i konserwacji urządzenia, bezpiecznych dla użytkownika. Przechowuj instrukcję w bezpiecznym miejscu, aby w razie potrzeby móc do niej wrócić lub przekazać ją kolejnym użytkownikom wraz z urządzeniem.



### **Uwaga!**

Zwracaj szczególną uwagę na rozdziały, które zawierają sygnały ostrzegawcze i uwagi.



### **OSTRZEŻENIE**

Przedstawione w instrukcji rysunki mają charakter poglądowy i mogą różnić się od wyglądu rzeczywistego urządzenia.

Nie ma to wpływu na zalecenia dotyczące obsługi, konserwacji i montażu.

**CE DEKLARACJA ZGODNOŚCI WE**

Zgodnie z Rozporządzeniem Ministra Gospodarki z dnia 21 października 2008r. w sprawie zasadniczych wymagań dla maszyn (Dz. U. Nr 199, poz. 1228) i Dyrektywą 2006/42/EC Parlamentu Europejskiego i Rady  
**Producent: Krysiak Sp. z o.o.**  
**ul. Rolna 6, 62-081 Baranowo**

**Osoba odpowiedzialna za przygotowanie dokumentacji technicznej maszyny na terenie UE:**  
Andrzej Krysiak, Rolna 6, 62-081, Baranowo **deklaruje z pełną odpowiedzialnością, że:**

<b>Maszyna:</b>	Rozdrabniacz spalinowy Faworyt JR196L WR
<b>Model:</b>	JRE-1008L
<b>Numery seryjne:</b>	2024014270001-2024014279999
<b>Rok produkcji:</b>	2024
<b>Funkcja:</b>	mielenie i rozdrabnianie odpadów ogrodowych i ściętych odpadów takich jak zielone gałęzie, gałązki, krzaki, winorośla czy wysoka trawa

**do której odnosi się niniejsza deklaracja, spełnia wymagania dyrektyw:**

2006/42/EC – Dyrektywa Parlamentu Europejskiego i Rady z dnia 17 maja 2006r. w sprawie maszyn

2014/30/EU – Dyrektywa kompatybilności elektromagnetycznej

(UE) 2016/1628 zmieniona przez 2017/656 - Rozporządzenie Parlamentu Europejskiego i Rady (UE) z dnia 14 września 2016r. w sprawie wymogów dotyczących silników spalinowych.

2000/14/EC i 2005/88/EC – Dyrektywa hałasowa

**Do oceny zgodności zastosowano następujące normy zharmonizowane:**

EN ISO 12100:2010, EN ISO 14120:2015

EN ISO 14982:2009

**Ponadto potwierdzono, zgodnie z dyrektywą w sprawie emisji hałasu 2000/14/EC + 2005/88/EC**

Gwarantowany poziom mocy akustycznej LWA – 123 db(A)

Zmierzony poziom mocy akustycznej – 121 db(A), k=3 db(A)

Zmierzony poziom ciśnienia akustycznego 101dB(A)/3,0 dB(A)

Zastosowana procedura oceny zgodności odpowiada załącznikowi V dyrektywy 2000/14/EC

Niniejsza deklaracja zgodności WE traci swoją ważność, jeżeli maszyna zostanie zmieniona lub przebudowana bez zgody producenta. Niniejsza deklaracja wydana zostaje na wyłączną odpowiedzialność producenta.

Integralnym elementem maszyny jest instrukcja obsługi.

24/05/2024, Baranowo  
Data i miejsce wystawienia

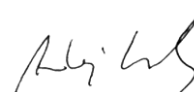

Andrzej Krysiak  
Prezes Zarządu

Imię, nazwisko oraz podpis osoby upoważnionej do sporządzenia deklaracji zgodności

**Jednostka biorąca udział w procesie oceny zgodności:**  
**NB 0123: TUV SUD Product Service GmbH; Ridlerstraße 65; 80339; Munchen, Germany**

## Spis treści

Spis treści .....	4
1. Zawartość opakowania .....	5
2. Przeznaczenie .....	5
3. Opis ogólny .....	5
3.1 Opis działania .....	5
3.2 Elementy rozdrabniacza (budowa rozdrabniacza) .....	6
3.3 Dane techniczne .....	7
4. Podstawowe zalecenia bezpieczeństwa .....	7
4.1 Symbole dotyczące urządzenia .....	7
4.2 Symbole w instrukcji obsługi .....	8
4.3 Ogólne wskazówki bezpieczeństwa .....	9
4.4 Wskazówki bezpieczeństwa dotyczące paliwa .....	11
5. Montaż i przygotowanie do pracy .....	11
5.1 Montaż leja wrzutowego/ rębowego .....	11
5.2 Montaż leja wyrzutowego .....	12
5.3 Regulacja pokrywy od leja wyrzutowego .....	13
5.4 Olej silnikowy .....	14
5.5 Filtr powietrza .....	14
5.6 Paliwo .....	14
5.7 Pasek napędowy .....	15
6. Obsługa .....	15
6.1 Bezpieczeństwo pracy .....	15
6.2 Rozdrabnianie .....	16
6.3 Obsługa rozdrabniacza .....	16
6.4 Uruchamianie rozdrabniacza .....	16
6.5 Zatrzymywanie rozdrabniacza .....	17
6.6 Zatrzymywanie awaryjne .....	17
6.7 Rozdrabnianie .....	17
7. Czyszczenie, konserwacja, przechowywanie, transport i zamawianie części zamiennych .....	18
7.1 Czyszczenie .....	18
7.2 Konserwacja .....	19
7.3 Przechowywanie .....	21
7.4 Przygotowanie do transportu .....	22
7.5 Zamawianie części zamiennych .....	22
8. Plan wyszukiwania usterek .....	22
9. Gwarancja .....	23
10. Usuwanie odpadów i recycling .....	24
11. Ryzyko resztkowe .....	24
12. RYSUNEK ZŁOŻENIOWY NR 1 .....	25

## 1. Zawartość opakowania

Ostrożnie otwórz opakowanie i wyciągnij z niego wszystkie elementy rozdrabniacza. Komplet powinien zawierać:

- korpus rozdrabniacza z zamontowanym silnikiem i zbiornikiem paliwa
- lej wyrzutowy
- lej wrzutowy/ rębowy
- instrukcja obsługi rozdrabniacza
- instrukcja obsługi silnika
- karta gwarancyjna

## 2. Przeznaczenie



Urządzenie przeznaczone jest do rozdrabniania odpadów ogrodowych i ściętych odpadów takich jak zielone drzewa, gałęzie, gałązki, krzaki, winorośla czy wysoka trawa, bambus.



Nie używaj urządzenia do rozdrabniania takich rzeczy jak odpady budowlane, produkty plastikowe i papierowe, materiały tekstylne, liny lub cokolwiek, co może zawierać metal, bądź nie ma konkretnej konsystencji (np. odpady kuchenne).

W wyjątkowych wypadkach bardzo mocno nasączony wodą zielony materiał ogrodowy może nie do końca ulec rozdrobnieniu i zwinąć się.

Urządzenie nie jest przeznaczone do użytkowania przez dzieci oraz osoby dorosłe znajdujące się pod wpływem alkoholu, środków odurzających lub leków ograniczających możliwość prowadzenia pojazdów mechanicznych i obsługiwanie maszyn. Urządzenie może obsługiwać wyłącznie osoba dorosła, która zapoznała się z niniejszą instrukcją i jest świadoma ryzyka zranień i uszkodzeń, jakie mogą wystąpić w wyniku nieprzestrzegania zasad w niej zawartych.

Producent nie ponosi odpowiedzialności za szkody zaistniałe w wyniku użycia urządzenia niezgodnego z przeznaczeniem oraz jego nieprawidłowej obsługi. Za wszelkie wypadki lub szkody poniesione przez innych ludzi na zdrowiu lub mieniu odpowiada wyłącznie właściciel urządzenia i/lub osoba ją obsługująca.



Urządzenie nie jest przystosowane do użytku komercyjnego. Umowa gwarancyjna nie obowiązuje w przypadku, gdy urządzenie było stosowane w zakładach rzemieślniczych, przemysłowych lub do innej działalności zarobkowej.

## 3. Opis ogólny

### 3.1 Opis działania

Rozdrabniacz posiada silnik spalinowy dużej mocy z dodatkowymi elementami zabezpieczającymi w postaci wyłącznika bezpieczeństwa. Urządzenie jest wyposażone w silnik 4-suwowy, zasilany benzyną bezołowiową marki Loncin G200F. Wytrzymały stelaż jezdny wyposażony w pompowane koła zapewnia stabilność i mobilność urządzenia. Możliwość obrotu leja wyrzutowego pozwala na wyrzut ściek na wprost lub na bok.

## 3.2 Elementy rozdrabniacza (budowa rozdrabniacza)



Rys.1

Element niewidoczny na zdjęciu głównym (poz.12)

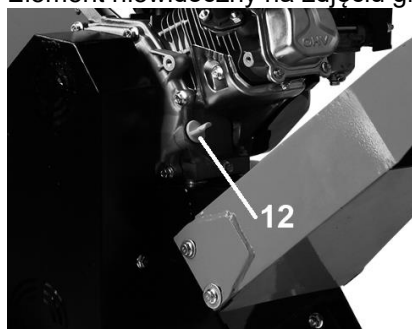

Rys. 1.1

Element niewidoczny na zdjęciu głównym (poz. 6)

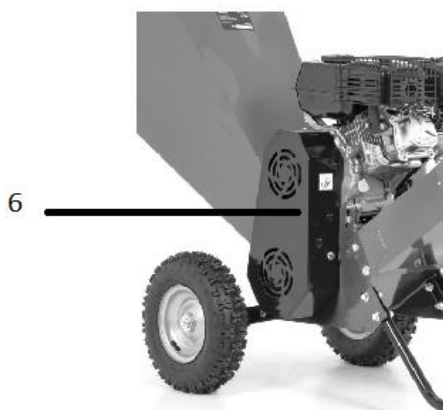

Rys.1.2

# INSTRUKCJA ORYGINALNA PL

1. Osłona leja wyrzutowego
2. Lej wrzutowy/ rębowy (wrzut)
3. Tłumik
4. Obudowa leja wrzutowego/ rębowego
5. Zbiornik paliwa z korkiem
6. Osłona paska napędowego (niewidoczne)
7. Uchwyt transportowy
8. Wspornik/ stopa montażowa
9. Rama główna/ korpus urządzenia
10. Wyłącznik bezpieczeństwa
11. Obudowa filtra powietrza
12. Korek wlewu oleju (niewidoczny)
13. Lej wyrzutowy (część ruchoma)
- 13.1 Lej wyrzutowy (część stała)
14. Koło transportowe



Przed złożeniem urządzenia zapoznaj się z Rys. 1 przedstawiającym elementy rozdrabniacza.

## 3.3 Dane techniczne

Model	JR196L WR
Max prędkość obrotowa	2800 obr/min
Max średnica ciętego drewna	50 mm
Typ silnika	4-suwowy, Loncin G200F
System rozruchowy	Rozrusznik ręczny
Pojemność silnika	196 cm <sup>3</sup>
Moc znamionowa	4,1 kW/3600 obr/min
Maksymalny moment obrotowy silnika	12,4Nm/2500 obr/min
Pojemność zbiornika paliwa	3,6 l
Pojemność zbiornika oleju	0,6 l
Waga netto	81 kg
Gwarantowany poziom mocy akustycznej LwA	123dB(A)
Zmierzony poziom mocy akustycznej LwA	121dB(A), k=3 db(A)
Zmierzony poziom ciśnienia akustycznego LpA	101dB(A)/3,0 dB(A)
Rodzaj paliwa	Benzyna bezołowiowa 95PB

\*Producent zastrzega sobie prawo do zmian poprawiających funkcjonalność i bezpieczeństwo urządzenia, które niekoniecznie są odzwierciedlone na rysunkach i w opisach niniejszej instrukcji.













## 4. Podstawowe zalecenia bezpieczeństwa

Zawarte są tu podstawowe zasady bezpieczeństwa, konieczne do zachowania podczas pracy urządzenia. Urządzenie jest zaopatrzone w naklejki ostrzegawcze i informacje w postaci piktogramów – umownych znaków ostrzegawczych, które mają przypominać o bezpieczeństwie użytkownika i obsługi. Naklejki te należy utrzymywać w czystości i nie wolno ich odklejać. W przypadku uszkodzenia, zabrudzenia czy utraty czytelności należy dokupić je u importera i ponownie umieścić na maszynie. Znaki bezpieczeństwa oraz napis ostrzegawczy jest umieszczone są obudowie urządzenia (na leju wrzutowym urządzenia).

### 4.1 Symbole dotyczące urządzenia

Dbaj o to, aby były czytelne: (nie wszystkie są na urządzeniu)

## INSTRUKCJA ORYGINALNA PL

 	<p><b>UWAGA!</b> Przeczytaj uważnie instrukcję obsługi przed uruchomieniem urządzenia.</p>
 	<p><b>OSTRZEŻENIE!</b> Ryzyko zranienia - niebezpieczeństwo wyrzutu obcych przedmiotów z urządzenia. Osoby postronne (szczególnie dzieci) i zwierzęta domowe powinny znajdować się w bezpiecznej odległości.</p>
 	<p><b>NIEBEZPIECZEŃSTWO</b> Obracające się noże. Trzymaj ręce i stopy z daleka od otworów w czasie, gdy maszyna jest w ruchu.</p>
   	<p><b>OSTRZEŻENIE!</b> Zakładaj odpowiednie środki ochrony osobistej. Zakładaj odpowiednią odzież ochronną. Zakładaj ochronniki słuchu i okulary ochronne. Do pracy zakładaj rękawice ochronne odporne na przecięcie. Do pracy zakładaj solidne obuwie z podeszwą antypoślizgową.</p>
	<p>Gwarantowany poziom mocy akustycznej.</p>
	<p>Produkt odpowiada standardom bezpieczeństwa.</p>

### 4.2 Symbole w instrukcji obsługi



UWAGA! Ostrzeżenie - symbol niebezpieczeństwa z informacjami na temat ochrony osób i mienia.



WSKAZÓWKA ułatwiająca posługiwanie się urządzeniem.



### 4.3 Ogólne wskazówki bezpieczeństwa



W przypadku nieprawidłowej eksploatacji urządzenie może spowodować poważne urazy. W celu uniknięcia szkód osobowych i rzeczowych, koniecznie przestrzegaj opisanych wskazówek bezpieczeństwa i zachowania szczególnej uwagi. Zaznajom się dobrze ze wszystkimi częściami urządzenia przed jego montażem.

#### Przygotowanie do bezpiecznej pracy:

- Nie pozwalaj dzieciom oraz innym osobom dorosłym, które nie zaznajomiły się z niniejszą instrukcją obsługi, używać urządzenia.
- Urządzenie nie jest zabawką, zachowaj szczególną ostrożność przez cały czas kontaktu z urządzeniem.
- Nie używaj urządzenia do innych celów niż do mielenia i rozdrabniania odpadów ogrodowych i ściętych odpadów takich jak zielone gałęzie, gałązki, krzaki, winorośla czy wysoka trawa.
- Nie korzystaj z urządzenia w czasie, w którym w pobliżu znajdują się inne osoby (szczególnie małe dzieci) oraz zwierzęta domowe. Zatrzymaj urządzenie, jeśli ktoś pojawi się w obrębie obszaru, w którym pracujesz. Odwrócenie uwagi w trakcie pracy może prowadzić do utraty kontroli nad urządzeniem.
- Pamiętaj, że to użytkownik i/lub właściciel ponoszą odpowiedzialność za wypadki i urazy innych osób oraz ich mienia.
- Upewnij się, że miejsce Twojej pracy oraz jego bezpośrednia okolica są należycie przygotowane – uprzątnięte.
- Do rozdrabniania, regulacji oraz naprawy rozdrabniacza zawsze zakładaj odpowiednią odzież ochronną i środki ochrony osobistej: okulary i nauszники ochronne, maska przeciwpyłowa, rękawice ochronne. Jeśli pracujesz w miejscu, w którym istnieje jakiegokolwiek ryzyko uszkodzenia głowy (np. przez spadające gałęzie) załóż dodatkowo kask ochronny.
- Zakładaj solidne obuwie na nieślizgającej się podeszwie. Nie rozdrabniaj na boso oraz w niezapinanym i lekkim obuwie. Unikaj noszenia rozpuszczonych włosów, luźnej odzieży z wiszącymi sznurkami czy paskami oraz biżuterii, gdyż łatwo może dostać się w ruchome części urządzenia.
- Przed każdym użyciem przeprowadź kontrolę wzrokową urządzenia. Nie uruchamiaj urządzenia, jeśli brak w niej jakichkolwiek elementów lub gdy mocowania są luźne (niedokręcone).

#### Bezpieczna praca z urządzeniem:



Nie otwieraj pokrywy leja wrzutowego i wyrzutowego podczas pracy urządzenia.

Przed demontażem pokryw lejów upewnij się, że silnik jest wyłączony.

Przed uruchomieniem urządzenia upewnij się, że pokrywa leja wrzutowego i wyrzutowego jest poprawnie zamontowana.



Przestrzegaj przepisów dotyczących ochrony przed hałasem i przepisów lokalnych. Możliwość eksploatacji urządzenia w określone dni (np. w niedziele i święta), w określonych porach dnia (w porze obiadowej, w czasie ciszy nocnej) oraz w określonych obszarach (np. kurortach lub klinikach) jest ograniczona.



**Twoja odpowiedzialność:** Ogranicz użytkowanie tego urządzenia do osób, które przeczytały, zrozumiały i będą się stosować do ostrzeżeń i zaleceń zawartych w tej instrukcji.

- Pracuj wyłącznie w świetle dziennym lub przy bardzo dobrym sztucznym oświetleniu.
- Nigdy nie używaj urządzenia w deszczu, ani w mokrym środowisku.
- Nie korzystaj z urządzenia w przypadku zmęczenia, osłabionej koncentracji, gdy jesteś pod wpływem alkoholu, leków lub innych środków odurzających. Pracuj z rozsądkiem, rób przerwy.
- Nigdy nie zostawiaj urządzenia w miejscu pracy bez nadzoru.



**Zatrzymaj silnik za każdym razem gdy pozostawiasz urządzenie. Podczas przerw w pracy pozostaw urządzenie w taki sposób, aby nie stanowiło zagrożenie dla nikogo.**

- Nie pracuj przy użyciu urządzenia, które jest niekompletne, uszkodzone (np. z niedziałającym wyłącznikiem bezpieczeństwa) lub przebudowane bez zgody producenta.
- Przed uruchomieniem maszyny upewnij się, że lej wrzutowy jest pusty.
- Uważaj, by wrzucany materiał nigdy nie zawierał twardych przedmiotów takich jak metal, kamienie, szkło itp.

## INSTRUKCJA ORYGINALNA PL

- Trzymaj luźno materiał do rozdrabniania i pozwól by rozdrabniacz sam wciągnął go do środka. Maszyna czasami wciąga materiał bardzo szybko i może wciągnąć twoją dłoń jeśli będziesz trzymać materiał zbyt kurczowo. Jeśli noże trafią na twarde przedmiot i maszyna zacznie dziwnie hałasować bądź wibrować natychmiast zgaś silnik!
- Głowa i całe ciało muszą znajdować się w bezpiecznej odległości od otworu wrzutowego.
- Nie przepelniaj leja wrzutowego. Pilnuj aby lej wrzutowy nie był zapychany. Urządzenie może wyrzucać kawałki obrabianego materiału w kierunku użytkownika. Wiedz o tym i unikaj warunków, które mogą spowodować „kick-back” (cofnięcie i odrzut obrabianego materiału).
- Podczas pracy nie wkładaj rąk do leja wrzutowego i kanału wyrzutu ani blisko rotujących części.
- Po zgaszeniu silnika, urządzenie pracuje jeszcze przez krótki czas!
- Nie przeciążaj urządzenia. Pracuj tylko w podanym przedziale mocy, nie zmieniaj ustawień regulatora przy silniku.
- Nie pracuj w pobliżu palnych cieczy, gazów lub pyłów - niebezpieczeństwo pożaru lub wybuchu.
- Zachowuj zawsze stabilną pozycję ciała – stój w lekkim rozkroku, utrzymuj równowagę i używaj maszyny tylko stojąc na stabilnym, pewnym i równym podłożu. Nie pochylaj się do przodu, przy wrzucaniu materiału, nigdy nie stój wyżej niż urządzenie. Śliskie podłoże, ukryte w nim dziury lub niestabilna pozycja mogą spowodować utratę równowagi lub kontroli nad urządzeniem zwłaszcza w nieoczekiwanej sytuacji.
- Nie używaj maszyny bez zamontowanego leja wrzutowego!!!
- Zawsze zgaś silnik i zdejmij nasadkę świecy zapłonowej:
  - gdy oddalasz się od urządzenia;
  - jeżeli urządzenie jest nieużywane;
  - przed sprawdzaniem, czyszczeniem, transportowaniem i przechowywaniem urządzenia;
  - przed regulacją i/lub wymianą akcesoriów;
- Podczas pracy urządzeniem emitowane są pyły drzewne, które mogą stanowić zagrożenie dla zdrowia (zwłaszcza u alergików).
- Uważaj na tłumik, który się nagrzewa – trzymaj go z dala od łatwopalnych materiałów m.in. lisci, trawy, farby. Zwróć uwagę również na to iż rozgrzany tłumik może stopić elementy wrażliwe na ciepło np. plastikowe, gumowe elementy albo uszkodzić rośliny.
- Jeśli mechanizm tnący uderzy w jakiś obcy obiekt lub maszyna zacznie wydawać dziwne odgłosy czy wibrować, wyłącz zasilanie i pozwól by urządzenie się zatrzymało. Zdejmij nasadkę świecy zapłonowej i postępuj w następujący sposób:
  - sprawdź uszkodzenie;
  - sprawdź i dokręć wszystkie luźne elementy maszyny;
  - wymień lub napraw uszkodzone części.
- Jeżeli wlot lub wyrzut maszyny jest zapchany, zgaś silnik i zdejmij nasadkę świecy zapłonowej przed usunięciem resztek materiału z leja wrzutowego lub wyrzutowego. Zwracaj uwagę na to, czy silnik jest wolny od odpadków i innych nagromadzeń, w przeciwnym razie może dojść do jego uszkodzenia, a nawet zapłonu. Pamiętaj, że przy uruchamianiu mechanizmu rozruchowego maszyn napędzanych mechanicznie zaczyna też pracować narzędzie tnące.
- Jeśli powstanie sytuacja nieopisana w tym podręczniku zwróć się o pomoc na infolinię serwisową

### **Bezpieczna konserwacja i przechowywanie**

Przed serwisowaniem, kontrolą lub przechowywaniem urządzenia, bądź też wymianą części zamiennych zgaś silnik i zdejmij nasadkę ze świecy zapłonowej, upewnij się, że wszystkie rotujące części całkowicie się zatrzymały. Niech maszyna ostygnie zanim zaczniesz ją sprawdzać czy regulować. Zawsze powinna ostygnąć przed przechowywaniem.

- Sprawdź, czy wszystkie elementy są dobrze dokręcone oraz czy urządzenie jest kompletne i nieuszkodzone. Usuń wszelkie narzędzia zanim uruchomisz urządzenie. Pamiętaj o sprawdzaniu przewodów oraz wszystkich zabezpieczeń. Przed użyciem zleć naprawę uszkodzonych części.
- Starannie konserwuj urządzenie. Sprawdzaj czy ruchome części prawidłowo funkcjonują i nie są zablokowane.
- Czynności konserwacyjne przeprowadzaj z dużą ostrożnością. Utrzymuj noże w czystości, dbaj by były naostrzone. Przestrzegaj instrukcji dotyczących smarowania i wymiany akcesoriów.
- Nie podejmuj samodzielnych prób naprawiania urządzenia, o ile nie posiadasz właściwego przygotowania zawodowego w tym zakresie. Wszystkie prace, które nie są podane w tej instrukcji, powinien przeprowadzić autoryzowany serwis upoważniony przez producenta.
- Przechowuj urządzenie w suchym miejscu, poza zasięgiem dzieci.
- Dbaj o urządzenie. Pilnuj, aby uchwyty były suche, czyste i nie zanieczyszczone olejem ani smarem. Tłuste, zabrudzone olejem uchwyty są śliskie i prowadzą do utraty kontroli nad urządzeniem.
- Używaj zawsze odpowiednio grubych rękawic ochronnych.

## INSTRUKCJA ORYGINALNA PL

- Ze względów bezpieczeństwa zużyte i uszkodzone części należy bezzwłocznie wymieniać.
- Używaj wyłącznie oryginalnych części zamiennych i elementów wyposażenia, które zostały dostarczone i/lub są zalecane przez producenta. Użycie innych części zamiennych prowadzi do utraty roszczeń z tytułu gwarancji.
- Utrzymuj wszystkie osłony bezpieczeństwa (np. osłona leja wrzutowego) na swoim miejscu i w dobrym stanie.
- Nie transportuj urządzenia i nie przechylaj go przy uruchomionym silniku.
- Zgaś silnik dopiero po całkowitym opróżnieniu leja wrzutowego, w przeciwnym razie urządzenie może się zablokować, co może uniemożliwić jego ponowne uruchomienie.

### 4.4 Wskazówki bezpieczeństwa dotyczące paliwa

- Ostrożnie obchodź się z paliwem. Jest wysoce łatwopalne, a opary mogą być wybuchowe.
- Używaj wyłącznie atestowanych pojemników (AS/NZS 2906-1999) na paliwo.
- Wlewaj paliwo przed uruchomieniem silnika. Nigdy nie odkręcaj korka zbiornika paliwa podczas pracy silnika, ani gdy silnik jest jeszcze gorący. Zgaś silnik i odczekaj przynajmniej 2 minuty zanim dolejesz paliwa!
- Po dolaniu paliwa do zbiornika dobrze dokręć korek paliwa i powycieraj rozlane paliwo, przesuń urządzenie w inne miejsce przed uruchomieniem silnika.
- Uzupełniaj paliwo na wolnym powietrzu.
- Nie pal tytoniu w trakcie uzupełniania paliwa.
- Przechowuj paliwo w miejscu niedostępnym dla dzieci. Nie trzymaj paliwa, ani urządzenia w pomieszczeniach, gdzie jest otwarty ogień lub iskry, np. gazowy podgrzewacz do wody, grzejnik, piec.
- Niebezpieczeństwo zatrucia a nawet śmierci. Nie uzupełniaj paliwa i nie uruchamiaj silnika w zamkniętym pomieszczeniu albo w źle wentylowanych obszarze. Nie wdychaj oparów paliwa.
- Utrzymuj silnik w czystości, aby zminimalizować ryzyko pożaru. Usuń z urządzenia wszelkie pozostałości ścierek drewna, nadmiernego smaru, itp.

## 5. Montaż i przygotowanie do pracy

Główne elementy urządzenia zostały złożone w fabryce przez producenta.

Nie próbuj uruchamiać urządzenia zanim wszystkie mniejsze elementy zostaną złożone.



**UWAGA!** Niektóre elementy są ciężkie i konieczna będzie pomoc drugiej osoby



**OSTRZEŻENIE** Zanim przystąpisz do wykonywania poniższych czynności upewnij się że silnik został zatrzymany i żaden z ruchomych elementów się nie porusza.

### 5.1 Montaż leja wrzutowego/ rębowego



**OSTRZEŻENIE** - NIE umieszczaj dłoni ani innych części ciała wewnątrz otwartej głowicy tnącej. NIE dotykaj ostrzy rękojmi ani żadną inną częścią ciała.

Ten montaż powinien być wykonany przez 2 osoby.

Umieść obudowę leja wrzutowego (Rys. 2, poz. 4) nad korpusem urządzenia (Rys. 2, poz. 9) tak aby otwory w leju pasowały do otworów w korpuse.

Włóż śruby i dokręć.



Rys. 2

## 5.2 Montaż leja wyrzutowego

1. Umieść lej wyrzutowy (Rys. 3, poz. 13.1) nad otworem znajdującym się w tylnej części korpusu urządzenia (jak na Rys 3). Umieść śruby w wsporniku znajdującym się poniżej silnika. Dokręć śruby.
2. Zamontuj ruchomą część leja wyrzutowego (Rys.3, poz.13), za pomocą śrub i nakrętek znajdujących się w zestawie montażowym.
3. Lej po zamontowaniu można obracać (Rys.3.1) co umożliwi wyrzut ściek na wprost i na bok.

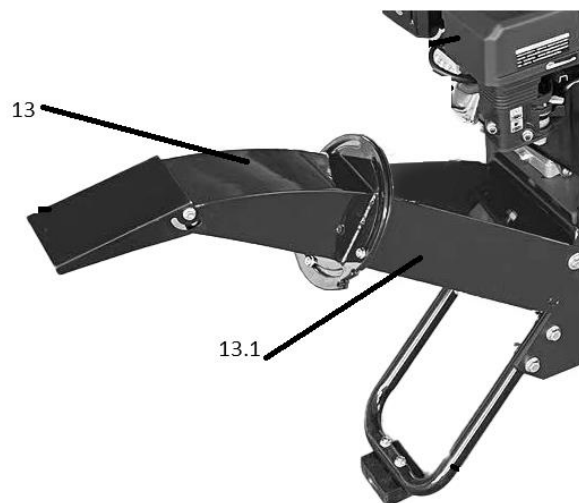

Rys. 3

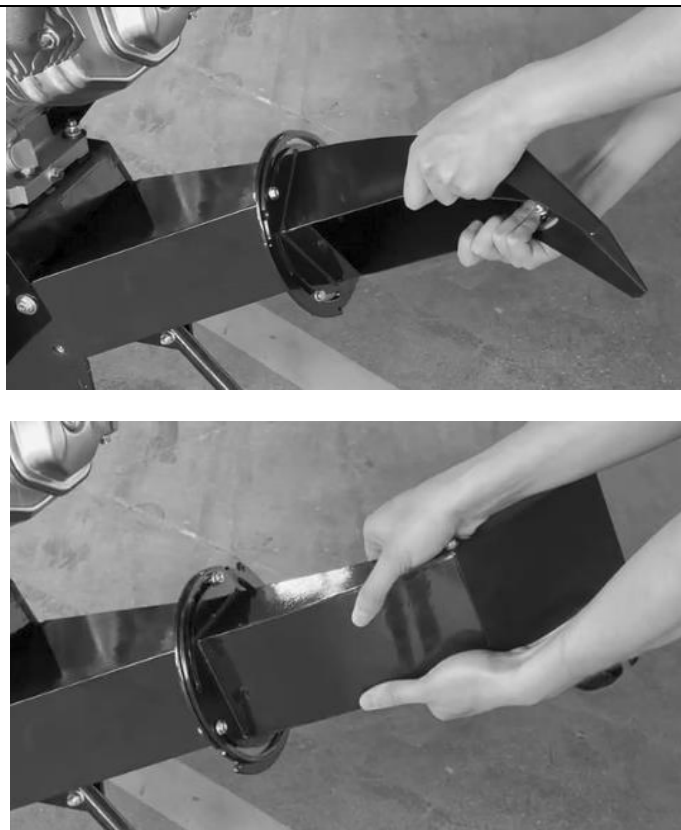

**Rys.3.1**

 Upewnij się, że zarówno lej wrzutowy jak i wyrzutowy są dobrze zamontowane i dokręcone za pomocą śrub.

### **5.3 Regulacja pokrywy od leja wyrzutowego**

Lej wyrzutowy ma na końcu pokrywę, którą można regulować, aby ustalić gdzie rozdrabniany materiał ma być kierowany.

Aby wyregulować pokrywę

1. Poluzuj (nie odkręcaj całkowicie) 4 śruby (Rys. 4, poz. 13B) przy pokrywie (Rys. 4, poz. 1) leja wyrzutowego (Rys. 4, poz. 13).

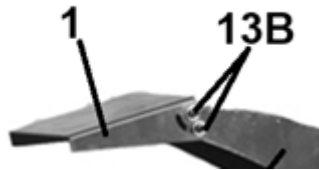

Rys. 4

2. Dostosuj pozycję pokrywki w górę lub w dół wg potrzeby.



W pozycji najbardziej w górę rozdrabniany materiał będzie wylatywał na większą odległość.

3. Aby zabezpieczyć wybraną pozycję dokręć poluzowane 4 śruby.

## 5.4 Olej silnikowy



Silnik nie jest zalany olejem. Przed pierwszym uruchomieniem napełnij silnik olejem.



Przed każdym uruchomieniem urządzenia sprawdź poziom oleju. Niedokładne dawkowanie oleju powoduje trudności w uruchamianiu, dymienie i zanieczyszczanie świecy zapłonowej. Zanim sprawdzisz poziom oleju odkręcając korek oczyść obszar wkoło korka.



Nigdy nie przekraczaj maksymalnego poziomu oleju - możesz uszkodzić silnik!

1. Używaj oleju SAE 30 (albo 20W40) do silników 4suwowych. Pojemność zbiornika (ok.0,6 L)
2. Użyj miarki oleju znajdującej się w korku (Rys. 5, poz. 12), by sprawdzić poziom oleju.
3. Odpowiedni poziom oleju powinien być zawsze na poziomie maksimum na miarce. Jeśli poziom jest za niski dolej oleju. Pamiętaj by używać lejka.
4. Przykręć korek zbiornika oleju.

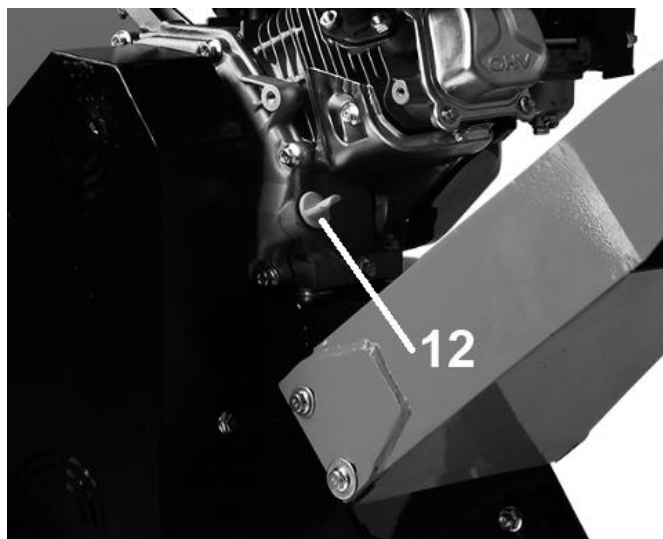

Rys. 5



Użycie oleju bez detergentów albo oleju do silników 2 suwowych może prowadzić do skrócenia żywotności silnika.

## 5.5 Filtr powietrza

Filtr powietrza musi zawsze znajdować się w idealnym stanie roboczym, aby zapobiec zasysaniu zanieczyszczeń i kurzu do silnika, zmniejszając w ten sposób sprawność i żywotność silnika. Przed uruchomieniem sprawdź stan filtra. Po dalsze wskazówki zajrzyj do rozdziału Konserwacja.

## 5.6 Paliwo



Urządzenie dostarczone jest z pustym zbiornikiem paliwa. Używaj tylko benzyny bezołowiowej (95 oktanowa).



Zastosuj się do wskazówek producenta silnika odnośnie rodzaju paliwa.

Zawsze używaj bezpiecznego pojemnika na paliwo.

Podczas wlewania paliwa nie pal papierosów. Nie uzupełniaj paliwa w pomieszczeniu zamkniętym.

Przed dolaniem paliwa zatrzymaj silnik i poczekaj kilka minut, aż ostygnie.

Paliwo przechowuj w miejscu niedostępnym dla dzieci. Po napełnieniu paliwa zawsze dobrze dokręć korek zbiornika paliwa. Nie wdychaj oparów paliwa.

Nie używaj paliwa starszego niż 30 dni aby uniknąć rozwarstwianiu się i formowania się złożeń wewnątrz zbiornika.

Paliwo jest substancją łatwopalną. Zachowaj wszelkie środki bezpieczeństwa dotyczące obchodzenia się z paliwem.

### Nalewanie paliwa

1. Ustaw urządzenie na płaskiej powierzchni.
2. Upewnij się że silnik jest zgaszony. Oczyść obszar wokół korka. Odkręć korek znajdujący się na górze zbiornika paliwa (Rys. 1, poz. 5).
3. Nalej ostrożnie paliwo używając lejka. Nie przepelniaj zbiornika!

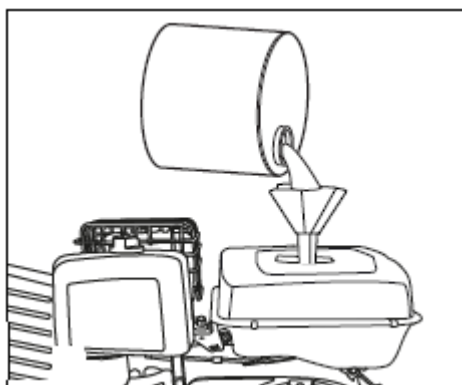

Rys. 6

4. Dokręć korek.
5. Powycieraj porozlewane paliwo zanim uruchomisz silnik.

### 5.7 Pasek napędowy

Aby zapewnić optymalną moc z silnika, pasek napędowy musi być w dobrym stanie i musi być odpowiednio naprężony. Usuwanie, sprawdzanie i montaż paska zostały opisane w rozdziale poświęconym Konserwacji.

## 6. Obsługa



**SZCZEGÓLNE INFORMACJE DOTYCZĄCE DZIAŁANIA I KONSERWACJI SILNIKA SPALINOWEGO ZNAJDUJĄ SIĘ W ZAŁĄCZONEJ INSTRUKCJI OBSŁUGI SILNIKA. PRZECZYTAJ JĄ PRZED URUCHOMIENIEM URZĄDZENIA.**

### 6.1 Bezpieczeństwo pracy

#### Wybór miejsca pracy

Rozdrabniacz powinien stać na pewnej, płaskiej, najlepiej trawiastej powierzchni, by zapobiec jej przesunięciu w czasie pracy. NIE ustawiaj maszyny na żwirowej, kamienistej bądź asfaltowej powierzchni. Odpadki materiału mogą zostać wyrzucane przez kanał i odbite rykoszetem w stronę operatora, co grozi uszkodzeniem ciała.

#### Warunki pracy

Rozważ długość materiału, który jest przeznaczony do rozdrabniania, upewnij się, że w miejscu pracy jest wystarczająco dużo miejsca by ładować długie gałęzie czy inny materiał. Najlepiej wybierz miejsce pracy gdzie rozdrobniony materiał będzie w jakiś sposób wykorzystany, by nie było potrzeby go przenosić.

Stój z daleka od miejsca wyrzutu rozdrobnionego materiału (kanału wyrzutu). Upewnij się, że osoby postronne (szczególnie dzieci) i zwierzęta znajdują w bezpiecznej odległości od urządzenia, zwłaszcza kanału wyrzutu.



Jeśli nigdy wcześniej nie obsługiwałeś takiego typu urządzenia USILNIE ZALECAMY przeczytać stosowną literaturę, podręczniki czy uzyskać formalne szkolenie.

# INSTRUKCJA ORYGINALNA PL



Urządzenie nie jest fabrycznie zalane olejem, ani paliwem. Nie wlanie oleju do zbiornika spowoduje zatarcie silnika po uruchomieniu i utratę gwarancji!

## 6.2 Rozdrabnianie



Przed uruchomieniem przeczytaj wskazówki bezpieczeństwa!



Usuń niebezpieczne przedmioty, które mogły zaplątać się w gałęzie czy krzaki, które zamierzasz rozdrabniać.

## 6.3 Obsługa rozdrabniacza

1. Ustaw urządzenie na stabilnej, równej powierzchni i ustaw kanał wyrzutowy w bezpiecznym kierunku.
2. Sprawdź poziom paliwa i oleju przed uruchomieniem.
3. Przed uruchomieniem upewnij się, że otwory (wrzutowy i wyrzutowy) są puste. Jeśli jakiś materiał znajduje się w lejach, linka rozrusznika może się nagle zatrzymać i urządzenie może się przewrócić powodując poważne uszkodzenia ciała.
4. Załóż środki ochrony osobistej tj. okulary ochronne, ochronniki słuchu i rękawice ochronne zanim przystąpisz do uruchomienia silnika. Następnie ustaw dźwignię gazu na najwyższe obroty.
5. Ustaw się z boku leja rozdrabniacza i upewnij się, że podłoże masz stabilne.

## 6.4 Uruchamianie rozdrabniacza

1. Ustaw wyłącznik zapłonu silnika ON/OFF (Rys. 7, poz. 17) w pozycję (ON/WŁĄCZONY).

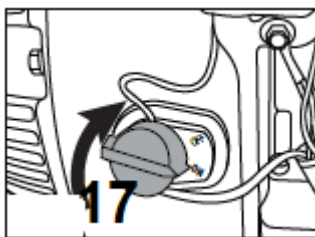

Rys. 7

2. Otwórz zawór paliwa (Rys. 8, poz. 18) przesuwając dźwignię zaworu w prawo w pozycję ON/OPEN/OTWARTY.

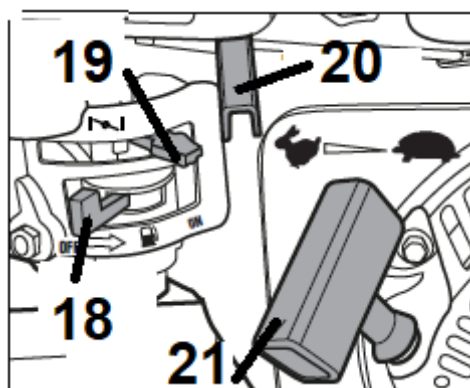

Rys. 8

3. Dźwignię ssania (Rys. 8, poz. 19) przesunij w lewo –ssanie – pozycja uruchomienia.



Przy uruchamianiu jeszcze ciepłego silnika nie ma konieczności włączenia ssania.

4. Dźwignię gazu (Rys. 8, poz. 20) przesunij lekko w lewo w kierunku pozycji  „zająca”.

5. Zaprzyj się o obudowę urządzenia jedną ręką. Drugą ręką pociągnij powoli uchwyt linki rozrusznika (Rys. 8, poz. 21) aż do wycucia oporu, a następnie pociągnij zdecydowanym ruchem (Rys. 9). Jeśli silnik nie uruchomi się powtórz procedurę.

Linkę rozrusznika wyciągaj zawsze powoli - aż do wycucia pierwszego oporu - zanim zostanie ona wyciągnięta do uruchomienia. Po udanym uruchomieniu nie puszczaj linki rozrusznika, lecz odprowadź ją z



powrotem ręką.

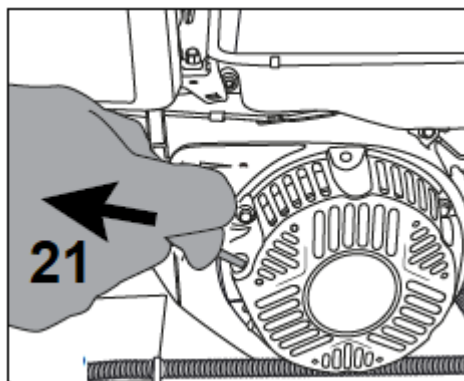

Rys. 9

6. Jeśli silnik uruchomi się odprowadź uchwyt linki na miejsce. Gdy obroty silnika są już ustabilizowane przesunąć ssanie (Rys. 8, poz. 19) w pozycję zamknięte ssanie (w prawo) pozycja RUN.
7. Gdy silnik pracuje możesz regulować (zwiększyć/zmniejszyć) jego obroty przesuwając dźwignię gazu (Rys. 8, poz. 20) w lewo w stronę zająca  (wysokie obroty) lub w stronę żółwia (niskie obroty).

 Upewnij się że zarówno lej wrzutowy jak i wyrzutowy są dobrze zamontowane i dokręcone za pomocą śrub w przeciwnym razie zadziała zabezpieczenie i urządzenie się nie uruchomi.

## 6.5 Zatrzymywanie rozdrabniacza

By zatrzymać urządzenie

1. Dźwignię gazu przesunąć w pozycję  żółwia.

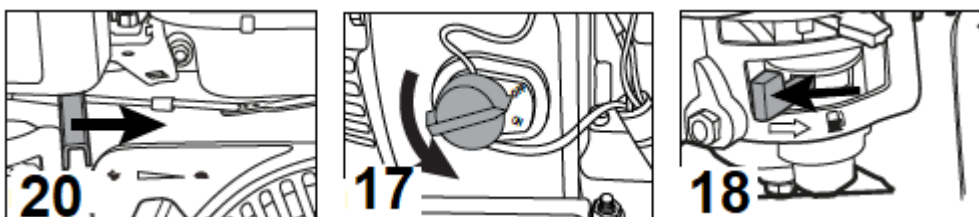

Rys. 10

2. Ustaw wyłącznik zapłonu silnika ON/OFF (Rys. 10, poz. 17) w pozycję (OFF/WYŁĄCZONY).
3. Przesunąć zawór paliwa (Rys. 10, poz. 18) w lewo – w pozycję zamkniętą jak pokazuje ciemna strzałka na Rys.10.

## 6.6 Zatrzymywanie awaryjne

Jeżeli silnik zostanie zatrzymany przez wciśnięcie wyłącznika bezpieczeństwa (Rys. 1, poz. 10) musisz go zresetować przez obrót w prawą stronę aż zostanie wyciśnięty. Aby uruchomić na nowo silnik, wyłącznik bezpieczeństwa musi zostać zresetowany.

Zatrzymanie awaryjne powinno być wykonywane tylko w sytuacjach wyjątkowych. Zanim wyłączysz silnik powinieneś zredukować obroty.

## 6.7 Rozdrabnianie

1. Powoli włóż materiał do otworu wrzutowego. Nie próbuj wtykać za dużo materiału na jeden raz, bo zablokujesz urządzenie.

 Trzymaj się z daleka od obszaru wyrzutu rozdrobnionego materiału

2. Jak tylko materiał wrzucony natrafi na ostrza zostanie wciągnięty. Nie ma potrzeby popychania.

 Ostrza mogą ulec zapchaniu, jeżeli zostanie wrzucone za dużo drobnego materiału. Aby temu zapobiec wrzucaj na zmianę materiał drobny z większym.

3. Zatrzymaj urządzenie (zgodnie z zapisami w rozdziale Zatrzymywanie rozdrabniacza), poczekaj aż

## INSTRUKCJA ORYGINALNA PL

wszystkie rotujące elementy zatrzymają się, odłącz przewód świecy zapłonowej, jeżeli nie używasz urządzenia, zanim przesuń maszynę, odblokuj zablokowany materiał z kanału wyrzutowego i lejów, napełnij zbiornik paliwa lub wykonasz inne czynności konserwacyjne czy naprawy.



### Wskazówki dotyczące rozdrabniania:

**Poniższe wskazówki poprawią wydajność pracy i przyczynią się do przedłużenia żywotności urządzenia**

- Materiał należy powoli wkładać do otworu wrzutowego. Jeśli silnik zaczyna „rzęzić” to znaczy, że wrzucasz materiał zbyt szybko.
- Zawsze sprawdzaj czy w rozdrabnianym materiale nie ma żadnych kamieni, gwoździ, aby zapobiec uszkodzeniu maszyny.
- Korzenie i każdy brudny materiał będzie tępił i uszkadzał noże, dlatego zawsze usuń ziemię i inne nieczystości z korzeni.
- Usuń małe gałązki i listki z gałęzi, gdyż mogą zaczepić się o krawędź leja i nie pozwolą wciągnąć gałęzi w otwór leja.
- Jeżeli rozdrabniasz większy materiał, wsadzaj gałęzie pojedynczo do otworu wrzutowego, grubszym końcem w dół, i pozwól by zostały wciągnięte do leja.
- Odpady wyrzucaj często. Ich nawarstwianie się w kanale wyrzutowym spowoduje zapchanie.
- Drzewa i gałęzie powinny być rozdrabniane w krótkim czasie po ścięciu, gdyż po wyschnięciu są niezwykle twarde co wpływa na dopuszczalną średnicę cięcia.
- Odpady ogrodowe takie jak świeże liście, pnącza i winorośla charakteryzują się dużą wilgotnością i mogą przywierać do głowicy z nożami. Takie materiały najpierw podsusz parę dni zanim wrzucisz do rozdrabniacza.
- Unikaj rozdrabniania bardzo mokrych gałęzi i krzaków by zminimalizować blokowanie się materiału. Jeśli musisz rozdrobnić mokry materiał rozdziel go od suchego materiału.
- Nie wkładaj gałęzi o większej średnicy niż dopuszczalna (30mm drewno suche, 50mm drewno mokre). Większe gałęzie zatrą silnik i uszkodzą urządzenie.
- Lepiej rozdrabniaj świeże, zielone drewno. Noże pozostaną dłużej ostre.
- Jeśli zauważysz pogorszenie pracy obróć, naostrz lub wymień noże.

W urządzeniu możesz rozdrabniać następujące materiały:

- drzewa, wraz z korzeniami
- gałęzie
- odpadki powstałe przy przycinaniu gałęzi, żywopłotów
- bambus



W urządzeniu NIE wolno rozdrabniać: szkła, metalu, plastikowych toreb, kamienia, materiałów i odpadów nieposiadających konkretnej konsystencji (np. odpadów kuchennych)

## 7. Czyszczenie, konserwacja, przechowywanie, transport i zamawianie części zamiennych



Zatrzymaj silnik, poczekaj aż wszystkie rotujące elementy zatrzymają się, odłącz przewód świecy zapłonowej zanim przesuń maszynę, odblokuj zablokowany materiał, napełnij zbiornik paliwa, oleju lub wykonasz inne czynności konserwacyjne czy naprawy.

- Przed uruchomieniem urządzenia sprawdź całą maszynę czy nie ma luźnych, niedokręconych śrub, wkrętów, elementów, pozostawionych kluczy czy uszkodzonych części.
- Sprawdź lej wrzutowy rozdrabniacza, lej wyrzutowy i ich osłony czy nie mają uszkodzeń, pęknięć czy luźnych części.
- Sprawdź czy rama rozdrabniacza nie jest uszkodzona bądź nie ma pęknięć.
- Sprawdź stan naostrzenia noży.
- Spraw poziom oleju silnikowego i paliwa.

### 7.1 Czyszczenie

Wyczyść maszynę po każdym użyciu oraz przed przechowywaniem. Pozwól by silnik ostygł i odłącz przewód świecy zapłonowej. Wyczyść szczotką lub odkurzaczem resztki po rozdrabnianiu, które osadziły się na urządzeniu i wokół silnika i tłumika. Nieczystości na gorącym silniku mogą doprowadzić do pożaru.

Wytrzyj kurz i brud z maszyny (zewnętrzna powierzchnia silnika i rozdrabniacza) wilgotną ściereczką. Nie wolno myć urządzenia wodą! Woda mogłaby się dostać do silnika albo systemu paliwowego i uszkodzić silnik.

## INSTRUKCJA ORYGINALNA PL

Usuń wszystkie pozostałości z kanału wrzutowego i wyrzutowego.

Użyj miękkiej szczotki, aby usunąć zalegający brud i olej. Jeżeli zachodzi potrzeba użyj sprężonego powietrza (25psi) aby usunąć brud i drobne nieczystości.

Trudniej wyczyścić urządzenie, jeśli nie zrobi się tego od ręki. Zasznięte pozostałości trudniej wyczyścić.

Naoliw ostrza noża po każdym użyciu, aby zapobiec korozji.

### 7.2 Konserwacja

Postępuj zgodnie z poniższą tabelą w celu przeprowadzania rutynowej kontroli i konserwacji

#### 7.2.1 Harmonogram konserwacji

Okres	Na bieżąco	Po pierwszych 5 rbh	Po każdym 25 rbh	Po każdym 50 rbh	Po każdym 100 rbh	Pierwsze użycie po długim przestoju	Po użyciu przed przechowywaniem
Części							
Sprawdzanie śrub i nakrętek	x					x	Opróżnić miskę olejową i zbiornik paliwa.
Sprawdzanie i napełnianie oleju	x						
Wymiana oleju		x	x	x	x		
Sprawdzanie stanu ostrzy	x						
Czyszczenie albo wymiana filtra powietrza	x						x
Sprawdzanie i wymiana świecy zapłonowej				x		x	

#### 7.2.2 Świeca zapłonowa



Nie wszystkie świece zapłonowe do silników są takie same.

Używaj tylko świece zapłonowych rekomendowanych do rozdrabniaczy.

Upewnij się że elektrody są czyste od złożeń i odstęp między elektrodami jest odpowiednio ustawiony (zgodny z wytycznymi producenta silnika)

Zdejmij nasadkę ze świecy zapłonowej i odkręć świecę za pomocą klucza do świec (nie używaj zwykłego klucza). Świeca powinna być wykręcona po każdym 50 roboczogodzinach. Sprawdź kolor osadu na końcówce świecy. Kolor powinien być brązowy (opalony). Usuń osad używając twardej szczotki. Sprawdź odstęp między elektrodami (Rys. 11, poz. 16.1). Wyreguluj jeśli zachodzi potrzeba. Prawidłowy odstęp wynosi 0.6-0.7 mm.

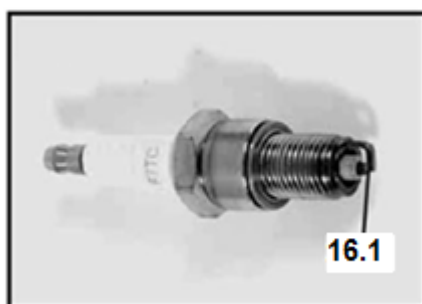

Rys. 11

#### 7.2.3 Wymiana oleju silnikowego

**Olej silnikowy wymień po pierwszych 25 godzinach pracy a następnie wymieniaj go co 50 roboczogodzin.**

1. Postaw maszynę na płaskiej powierzchni i rozgrzewaj silnik przez kilka minut. Następnie zatrzymaj.
2. **Uważaj na gorące elementy silnika (np. tłumik).** Odkręć korek zbiornika oleju (Rys. 14, poz. 6A).
3. Podłóż miskę blaszaną pod silnik. Odkręć śrubę spustową oleju (Rys. 12, poz. 12A) i spuść cały olej. Najlepiej użyj jakiejś rury lub czegoś podobnego (Rys. 12, poz. 12B) by olej nie wyciekł na ramę urządzenia (jak na Rys. 12).

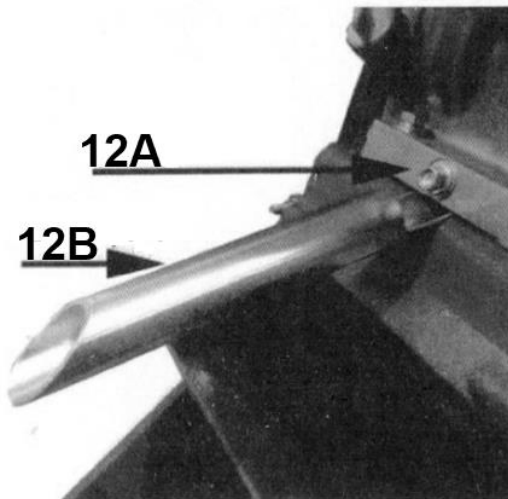

Rys. 12

4. Sprawdź śrubę spustową, uszczelkę, korek zbiornika oleju i pierścieni, i jeśli są uszkodzone bądź zużyte to wymień na nowe.
5. Dokręć śrubę spustową.
6. Dolej oleju do górnego poziomu na miarce oleju i dokręć korek.

#### 7.2.4 Usuwanie zablokowanego materiału



**Niebezpieczeństwo zranienia.** Podczas pracy przy elementach tnących uważaj na noże, noś odpowiednio grube rękawice ochronne. Zazwyczaj materiał ulega zablokowaniu ,gdy chcesz rozdrobnić za duży materiał.

##### By usunąć zablokowany materiał:

1. Wyłącz urządzenie (wyłącznik silnika pozycja OFF), poczekaj aż wszystkie rotujące części całkowicie się zatrzymają, odłącz przewód świecy zapłonowej.
2. Odkręć kluczami śruby i zdejmuj lej wrzutowy (Rys. 1, poz. 4) i wyrzutowy (Rys. 1, poz. 13). Upewnij się w lejach nie ma żadnych blokujących elementów i nieczystości.
3. Ostrożnie wyczyść obszar cięcia i wyrzutu. Upewnij się że wszystkie nieczystości zostały usunięte aby zapobiec blokadzie ostrzy. Obszary powinny być wolne od wszelkich organicznych nieczystości. Usuwając zablokowany materiał uważaj na ostre noże.
4. Po usunięciu zablokowanego materiału załóż 2 leje (Rys. 1, poz. 4 i 13).

#### 7.2.5 Filtr powietrza

Po każdych 40 godzinach pracy ( lub co 10 rbh, jeśli urządzenie pracuje w dużym zapyleniu) należy wyjąć filtr powietrza i sprawdzić jego stan i wyczyścić bądź wymienić na nowy. Wkład filtra składa się z gąbkowego filtra wstępnego i głównego filtra papierowego.

Filtr gąbkowy należy umyć wodą z detergentem, wysuszyć i założyć z powrotem, filtra głównego nie można myć wodą, silnie zabrudzony należy wymienić!

Nigdy nie uruchamiaj silnika bez założonego filtra powietrza.

Wskazówki obsługi filtra znajdują się w instrukcji obsługi silnika spalinowego

#### 7.2.5 Pasek napędowy

Jeżeli pasek napędowy ulegnie uszkodzeniu należy go wymienić. Weryfikuj w sposób ciągły odpowiednie napięcie paska napędowego. Zużyty pasek powoduje, że pasek będzie ześlizgiwał (zazwyczaj objawia się to pischaniem) albo noże będą spowalniały bądź zatrzymywały się przy obciążeniu. Pamiętaj, aby dobrze naprężyć pasek, jeśli pasek jest zbyt napięty, skróci to żywotność.

Aby dokonać regulacji:

- zdejmij pokrywę paska (Rys. 1, poz. 6)
- poluzuj śruby stałe (Rys. 13, poz. 1)
- poluzuj nakrętkę, obróć trzpień śruby (Rys. 13, poz. 2), wyreguluj w ten sposób napięcie paska, obracając w lewo i prawo.

Analogicznie możesz łatwo zmienić pasek zwalniając koło pasowe napinające.

Wskazówka: Naprężenie paska można łatwo zweryfikować za pomocą 2 palców dociskając je do wewnątrz w zakresie około 2 cm.

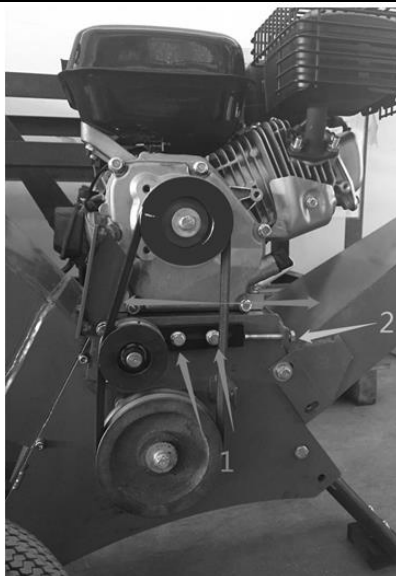

Rys. 13

### 7.2.6 Czyszczenie cylindra chłodzącego (żeberek)

Cylinder chłodzący jest głównym elementem chłodzenia silnika benzynowego podczas eksploatacji urządzenia. Terminowe czyszczenie może skutecznie zapobiec uszkodzeniu cylindra z powodu przegrzania. Do czyszczenia przestrzeni między żeberkami możesz użyć wkrętaka (Rys. 14).



Rys. 14

### 7.3 Przechowywanie

#### Przed przechowywaniem wykonaj poniższe czynności:

1. Odłącz przewód świecy zapłonowej by zapobiec przypadkowemu uruchomieniu.
2. Poczekaj aż silnik ostygnie zanim schowasz urządzenie.
3. Wyczyść rozdrabniacz.
4. Postaw urządzenie na płaskiej powierzchni w suchym (z dala od materiałów korozyjnych, nawozów), zamkniętym przed osobami postronnymi pomieszczeniu.
5.  Nie przechowuj urządzenia w miejscach, gdzie występują źródła zapłonu takie jak piecyk, ogrzewacz gazowy czy elektryczny, światło na pilota itp. nawet gdy zbiornik paliwa jest pusty. Opary z resztek paliwa są łatwopalne.
6. Przechowuj urządzenie w wentylowanym pomieszczeniu. Nie przechowuj w miejscu, gdzie spaliny i gazy toksyczne mogą przedostawać się do pomieszczeń mieszkalnych.
7. Nałóż osłony na kanał wyrzutowy i lej wrzutowy.
8. Jeśli nie zamierzasz uruchamiać urządzenia przez więcej niż 30 dni zlej olej z miski olejowej oraz paliwo ze zbiornika paliwa i gaźnika. Upewnij się, że całe paliwo zostało spuszczone. Następnie wykręć świecę zapłonową i wlej około 5 ml oleju silnikowego przez otwór świecy do cylindra. Z włącznikiem silnika w pozycji OFF pociągnij parę razy delikatnie linkę rozrusznika. Wkręć świecę z powrotem (nie zakładaj nasadki świecy zapłonowej) i pociągnij linkę rozrusznika aż do wycucia oporu, nie ciągnij więcej.
9. Naoliw ostrza noża, aby zapobiec korozji.
10. Przechowywanie urządzenia pod plandeką, nylonowym workiem czy podobną osłoną nie jest zalecane; może się pod nią zbierać wilgoć, która będzie powodować rdzewienie obudowy.
11. Przed dłuższym przechowywaniem nasmaruj łożysko i wyczyść wirnik i skrzynkę nożową, a następnie zabezpiecz wirnik i noże przed rdzą.
12. Przed czyszczeniem i konserwacją wirnika przede wszystkim upewnij się, że wirnik nie jest w stanie sam się obracać.
13. Regularnie sprawdzaj, czy wyłącznik awaryjny działa prawidłowo.

## INSTRUKCJA ORYGINALNA PL

14. Regularnie sprawdzaj ciśnienie w oponach, normalna wartość to (1,5 ~ 1,9bar).
15. Sprawdź w instrukcji obsługi silnika wskazówki dotyczące przechowywania.

### 7.4 Przygotowanie do transportu

Zgaś silnik, ustaw wyłącznik silnika na OFF, zamknij zawór paliwa, odłącz przewód świecy zapłonowej.



Nigdy nie transportuj urządzenia, gdy silnik pracuje.

#### Jeżeli przemieszczasz urządzenie na krótkim dystansie

1. Zalecane jest używanie uchwytu transportowego (Rys. 1, poz. 7).
2. Nie przepelniaj zbiornika paliwa
3. Upewnij się że w oponach znajduje się odpowiedni ciśnienie (1,5 ~ 1,9bar).



Nigdy nie transportuj przedmiotów na urządzeniu.



Nie pozwalaj nikomu siadać na urządzeniu. Nie przewoź osób.

Uwaga: po zatrzymaniu maszyny powierzchnia osłony tłumika jest bardzo gorąca i istnieje wysokie ryzyko poparzenia. Poczekaj co najmniej 5 minut, aż urządzenie całkowicie ostygnie.

Ze względu na ciężar własny maszyny zdecydowanie zaleca się, aby prace związane z przenoszeniem były wykonywane przez dwie osoby. W celu zmniejszenia szkód spowodowanych przeciążeniem podczas transportu maszyny samochodem, upewnij się, że maszyna jest bezpiecznie zamocowana.

#### Podczas transportowania urządzenia na większych odległościach:

1. Zlej paliwo ze zbiornika paliwa, przy przechyleniu urządzenia może się wylać i zalać silnik.
2. Spuść olej silnikowy.
3. Nałóż osłonę na lej wyrzutowy i wrzutowy.
4. Urządzenie transportuj w pozycji poziomej.
5. Nigdy nie pracuj urządzeniem, gdy znajduje się ono na pojeździe albo przyczepie.

### 7.5 Zamawianie części zamiennych

Przy zamawianiu części zamiennych podaj następujące dane urządzenia z tabliczki znamionowej, umieszczonej na obudowie:

- Typ urządzenia
- Numer artykułu
- Numer identyfikacyjny

W celu przyspieszenia realizacji zamówienia podaj numer części zamiennej, którą potrzebujesz. Możesz również dosłać zdjęcie uszkodzonego elementu na adres mailowy producenta: [czesci@krysiak.pl](mailto:czesci@krysiak.pl) – ułatwi to jednoznaczny identyfikację zwłaszcza w przypadku nieznajomości numeru części.

Zamówienia części możesz dokonać również w autoryzowanych punktach serwisowych, których wykaz znajdziesz na stronie internetowej producenta: [www.krysiak.pl](http://www.krysiak.pl)



#### UŻYWAJ TYLKO ORYGINALNYCH CZĘŚCI ZAMIENNYCH.

Części zamienne złej jakości mogą uszkodzić urządzenie i skrócić jej żywotność.

Producent nie ponosi odpowiedzialności za szkody wywołane przez urządzenie, jeżeli zostaną one wywołane z powodu nieprawidłowo wykonanej samodzielnej naprawy, zastosowania nieoryginalnych części zamiennych, względnie zastosowania urządzenia niezgodnie z jego przeznaczeniem.

## 8. Plan wyszukiwania usterek

Problem	Przyczyna	Rozwiązanie
Silnik nie uruchamia się	Wyłącznik silnika jest w pozycji OFF.	Wyłącznik silnika ustaw w pozycji ON.
	Przewód świecy zapłonowej jest odłączony lub świeca uszkodzona	Podłącz przewód świecy lub wymień świecę.
	Brak paliwa lub stare paliwo.	Napełnij zbiornik jeśli pusty. Jeśli nie, spuść paliwo i napełnij świeżym.
	Brudny filtr powietrza.	Wyczyść filtr powietrza.

## INSTRUKCJA ORYGINALNA PL

	Za mało albo za dużo oleju silnikowego.	Dolej albo spuść olej.
	Wyłącznik bezpieczeństwa w pozycji OFF.	Zresetuj wyłącznik bezpieczeństwa przez obrócenie go w prawo do czasu aż zostanie wyciśnięty.
	Zapchane przewody paliwowe albo awaria silnika.	Udaj się do autoryzowanego serwisu.
Silnik pracuje nierówno	Brudny filtr powietrza.	Wyczyść filtr powietrza.
	Zleżałe paliwo, woda lub brud w paliwie, zapchane przewody paliwowe.	Zlej paliwo ze zbiornika, przeczyszć przewody paliwowe i nalej świeże paliwo.
Silnik przegrzewa się	Pozostałości materiału nagromadzone wokół silnika	Udaj się do autoryzowanego serwisu.
	Brudny filtr powietrza.	Wyczyść filtr powietrza.
Maszyna wibruje lub wydaje dziwne hałasy	Luźne lub uszkodzone części.	Sprawdź noże i wszystkie łączniki, dokręć luźne części, wymień uszkodzone.
	Zapchane leje bądź zablokowane noże przez nieprawidłowy materiał.	Oczyść wyrzut i noże.
Materiał jest słabo rozdrabniany	Tępe bądź uszkodzone noże.	Naostrz lub wymień noże.
	Za duża średnica rozdrabnianego materiału.	Sprawdź czy materiał nie ma za dużej średnicy – rozdrobnij zanim włożysz do leja.
	Luźny, zużyty bądź uszkodzony pasek napędowy.	Wyreguluj pasek napędowy.
Odpadki nie wypadają przez kanał wyrzutowy lub wypadają powoli	Zapchany kanał wyrzutu bądź wrzutu.	Wyłącz silnik (OFF), odłącz przewód świecy, oczyść kanały.
	Blokada noży.	Usuń blokadę.
	Za niskie obroty silnika.	Ustaw manetkę na zającą.

Jeśli silnik benzynowy działa nieprawidłowo, zapoznaj się z typowym rozwiązywaniem problemów w instrukcji silnika benzynowego. Zdecydowanie zalecamy odesłanie urządzenia do autoryzowanego centrum serwisowego.

## 9. Gwarancja

Na niniejsze urządzenie obowiązuje 24-miesięczna gwarancja. W ramach gwarancji gwarant zapewnia kupującemu nieodpłatne usunięcie usterek w funkcjonowaniu urządzenia wynikających z jego wadliwości konstrukcyjnych i materiałowych. Niektóre części konstrukcyjne ulegające normalnemu zużyciu oraz szkody wywołane naturalnym zużyciem, przeciążeniem lub nieprawidłową obsługą, są wykluczone z zakresu gwarancji. Warunkiem skorzystania ze świadczeń gwarancyjnych jest przestrzeganie podanych w instrukcji obsługi wskazówek dotyczących oczyszczania, konserwacji i napraw urządzenia. Próby samodzielnej naprawy urządzenia względnie jego rozebranie albo otwarcie obudowy silnika przez osoby nieupoważnione, powodują wygaśnięcie gwarancji.

Warunkiem skorzystania ze świadczenia gwarancyjnego jest przekazanie nierozmontowanego urządzenia wraz z dowodem zakupu naszemu centrum serwisowemu lub sprzedawcy. Wykonanie obowiązków wynikających z gwarancji nastąpi w terminie 30 dni, licząc od dnia dostarczenia urządzenia przez Użytkownika. W przypadku reklamacji gwarancyjnej lub zlecenia naprawy należy dostarczyć oczyszczone urządzenie wraz z informacją o usterce pod adres naszego punktu serwisowego. W celu ustalenia wskazówek dotyczących nadania przesyłki należy skontaktować się z gwarantem.

Utylizację Twojego urządzenia przeprowadzimy bezpłatnie.

Naprawy nie objęte gwarancją można zlecać odpłatnie naszemu centrum serwisowemu.

### 10. Usuwanie odpadów i recycling

Każde gospodarstwo jest użytkownikiem maszyn i urządzeń, a co za tym idzie – potencjalnym wytwórcą niebezpiecznego dla ludzi i środowiska odpadu, z tytułu obecności w tymże niebezpiecznych substancji, mieszanin oraz części składowych. Z drugiej strony zużyty sprzęt to cenny materiał, z którego można odzyskać surowce.

Użytkownik urządzenia zgodnie z przepisami o ochronie środowiska zobowiązany jest do prowadzenia prawidłowej gospodarki odpadami zgodnie z przepisami krajowymi. Nie wyrzucaj urządzenia razem z odpadami domowymi. Przekaż je, jego akcesoria i opakowanie do zgodnej z przepisami o ochronie środowiska naturalnego utylizacji. Starannie opróżnij zbiornik oleju oraz paliwa, oddaj urządzenie w punkcie recyklingu – użyte w produkcji elementy z tworzyw sztucznych i metalu można posegregować i poddać selektywnej utylizacji. Nie wylewaj zużytego oleju i resztek paliwa do ziewu, ani do kanalizacji – oddaj go osobno w punkcie recyklingu. Informacje o dostępnym systemie zbierania zużytego sprzętu można znaleźć u sprzedawcy oraz w urzędzie miasta/gminy.

Przeznacz wycięty materiał do kompostowania, nie wyrzucaj go do kontenera na śmieci.

Pamiętaj, że odpowiednie postępowanie ze zużytym sprzętem zapobiega negatywnym konsekwencjom dla środowiska naturalnego i zdrowia ludzkiego!

W przypadku pytań zwróć się o poradę do Centrum Serwisowego producenta.

Pamiętaj, że producent bezpłatnie przeprowadza utylizację przesłanych do niego zużytych i uszkodzonych swoich urządzeń.

### 11. Ryzyko resztkowe

Mimo tego iż producent ponosi odpowiedzialność za konstrukcję urządzenia, pewne elementy ryzyka są podczas pracy nie do uniknięcia:

- odrzucenie rozdrabnianego przedmiotu;
- uszkodzenie słuchu w przypadku długotrwałej pracy bez ochraniaczy;
- uszkodzenie wzroku i twarzy przez odpryskujące elementy obrabianego materiału;
- pochwycenie i wplątanie odzieży w ruchome części.
- oparzenia i skaleczenia przy wymianie elementów tnących (w celu uniknięcia zagrożenia należy stosować rękawice ochronne).

#### Ocena ryzyka resztkowego

Przestrzegając wskazówek znajdujących się w instrukcji obsługi zagrożenie resztkowe przy używaniu urządzenia może zostać ograniczone. Istnieje ryzyko w przypadku niestosowania się do powyższych zaleceń.



12. RYSUNEK ZŁOŻENIOWY NR 1

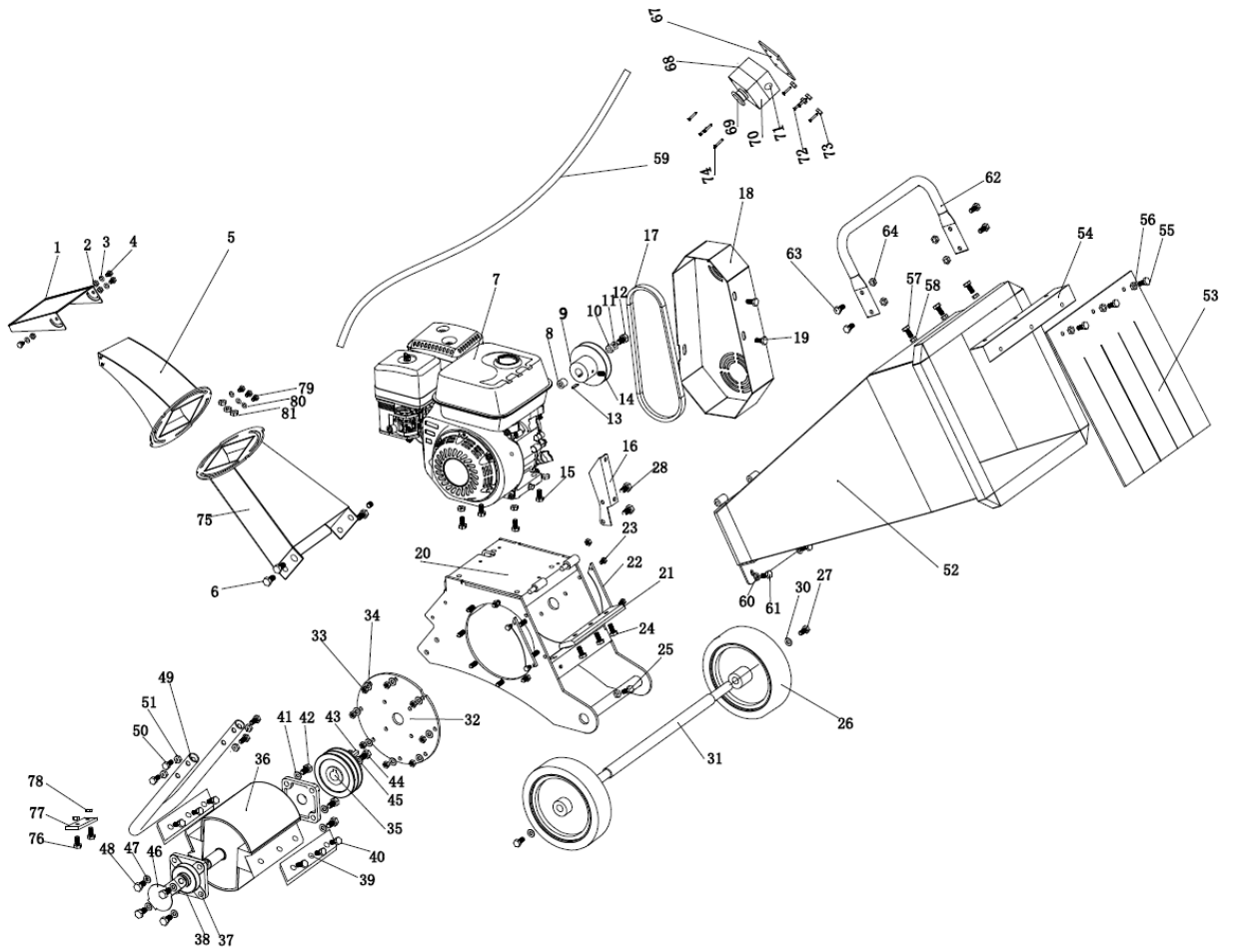







**KRYSIAK SP. Z O.O., UL. ROLNA 6, 62-081 BARANOWO, POLSKA**

**Producent: Krysiak Sp. z o.o.**  
Tel.: 61 650 75 30  
[www.krysiak.pl](http://www.krysiak.pl)

**Serwis centralny:**  
Tel.: 61 650 75 39  
[serwis@krysiak.pl](mailto:serwis@krysiak.pl)

**Dział części zamiennych:**  
Tel.: 61 650 75 34  
[czesci@krysiak.pl](mailto:czesci@krysiak.pl)